

# 6 Yes, Climb Milling is so easy on the EAGER BEAVER

To adjust backlash on table feed screw first remove clamp (A) unscrew locknut (B) turn nut (C) clockwise or anticlockwise until the required backlash is obtained, then lock nut (B) and replace clamp. (A)

Pour ajuster le jeu de la vis de commande de l'avance de la table, enlever d'abord la bride (A), dévisser le contre-écrou (B), tourner l'écrou (C) dans le sens des aiguilles d'une montre ou dans le sens inverse jusqu'à ce que le jeu désiré soit obtenu, puis bloquer le contre-écrou (B) et remettre la bride (A).

Zur Spieleinstellung der Tischvorschub-Leitspindel ist zunächst die Klemme (A) abzunehmen, worauf Kontermutter (B) gelockert werden kann. Jetzt Mutter (C) nach rechts bzw. links drehen bis das gewünschte Spiel festgelegt ist. Als letztes Kontermutter (B) wieder festziehen und Klemme (A) wieder montieren.

## TABLE FEED SCREW VIS DE COMMANDE DE L'AVANCE DE LA TABLE TISCHVORSCHUB-LEITSPINDEL

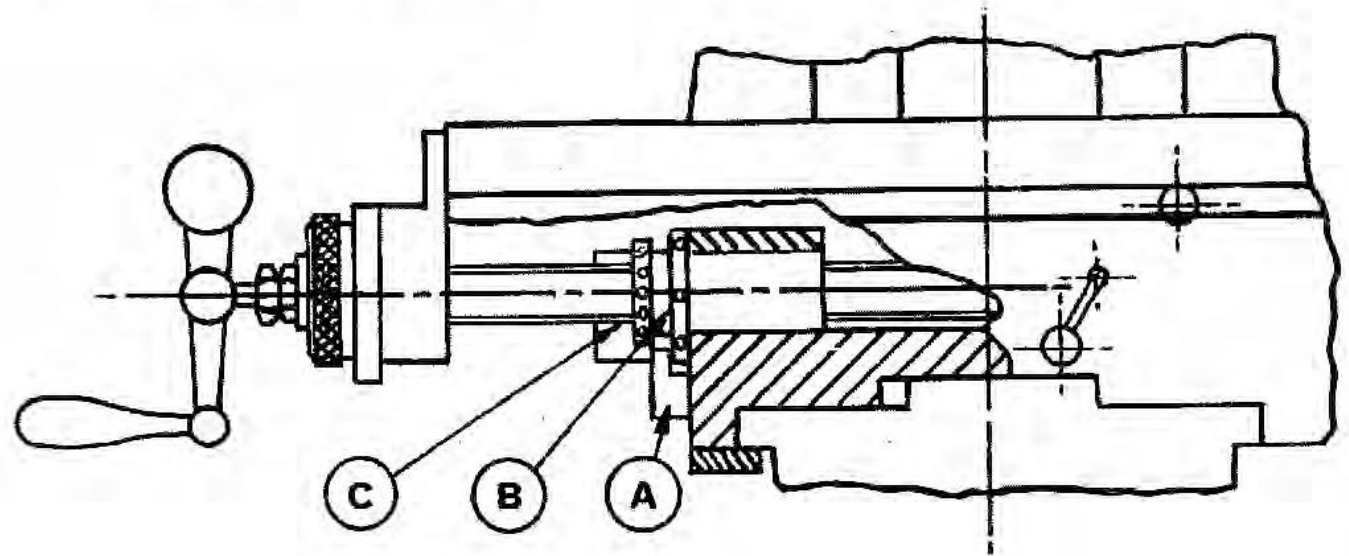

## CROSS FEED SCREW VIS DE COMMANDE DE L'AVANCE TRANSVERSALE QUERVORSCHUB-LEITSPINDEL

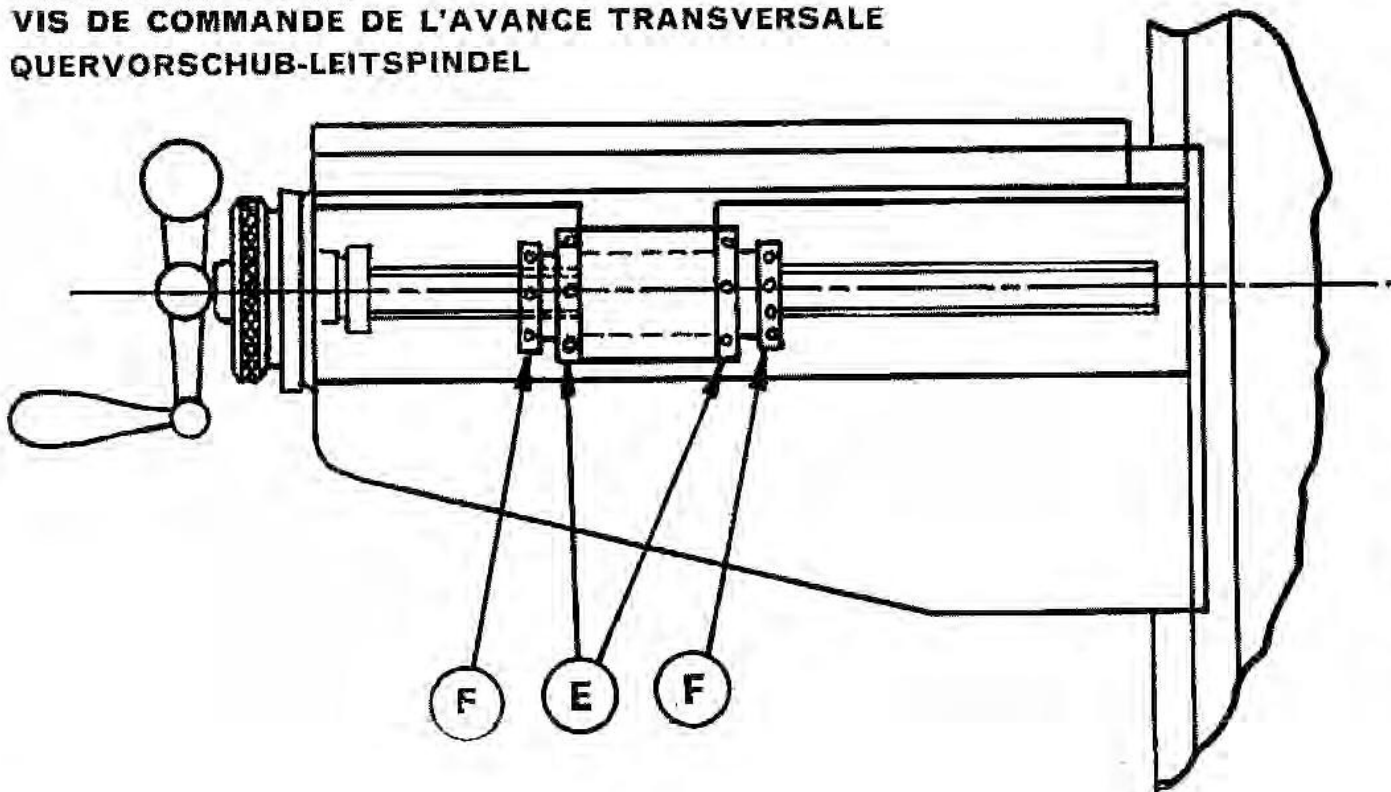

To adjust backlash unscrew locknut (E) turn nut (F) clockwise or anti-clockwise until the required backlash is obtained then lock nut (E) securely.

Pour ajuster le jeu, dévisser le contre-écrou (E), tourner l'écrou (F) dans le sens des aiguilles d'une montre ou dans le sens inverse jusqu'à ce que le jeu désiré soit obtenu, puis bloquer solidement le contre-écrou (E).

Zur Spieleinstellung Kontermutter (E) lockern und Mutter (F) nach links bzw. rechts drehen bis das gewünschte Spiel festgelegt ist. Sodann Kontermutter (E) wieder festziehen.

Four Head  
Clamp Bolts  
Quatre  
boulons de  
serrage de la  
tête

Vier  
Fräskopf-  
Klemm-  
schrauben

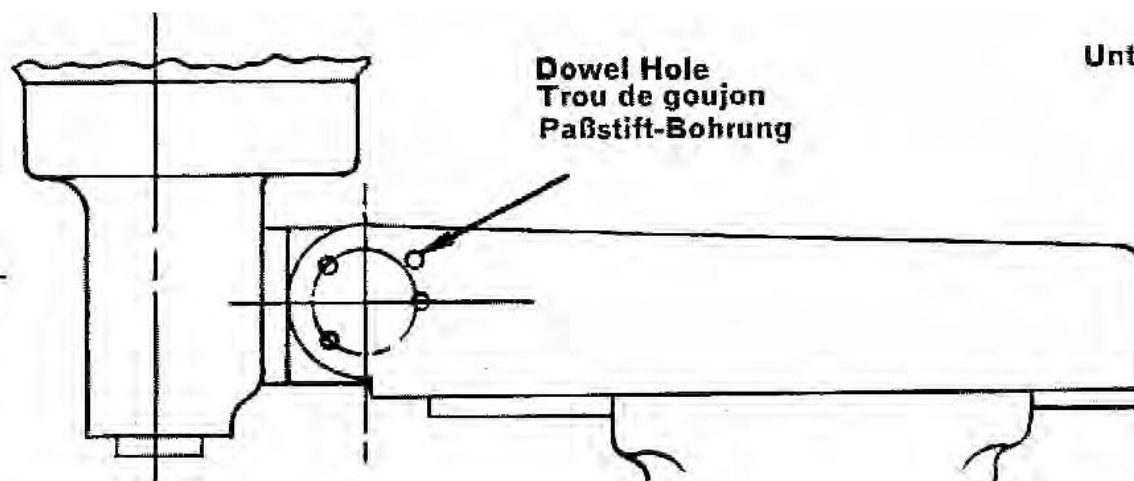

Dowel Hole  
Trou de goujon  
Paßstift-Bohrung

Fig. 1  
Abb. 1

Washer  
Rondelle  
Unterlegscheibe

